



## Fakta

Lastevne:	1000 KG
Løftehøjde:	2400 mm
Lasttyngdepunkt:	600 mm
Gaffellængde:	1150 mm
Bredde:	862 mm
Længde:	1950 mm
Bundfrihøjde:	30 mm
Venderadius:	1100 mm
Hastighed:	1 m/sek.
Egenvægt:	560 KG
Batteri:	24W/210 Ah
Hjul:	Polyurethan
Drivkraft:	1,5 kW
Adstandsmåling:	PLS
Påkørselsbeskyttelse:	PLS

Flexilane kan programmeres til at hente og bringe paller fra et vilkårligt antal stationer, f.eks. fra lager/produktion til varerudlevering.

Muligheder for kørsel:

- Automatisk
- Halvautomatisk
- Manuel

Med en sort tape på gulvet markere du den vej som du ønsker af Flexilane skal følge.



# FLEXILANE

AUTOMATISK OG FØRELØS PALLETRANSPORT



Wica systems programomfatter: Pallereoler, Dybdestabling, Maxipacker, Rullebaner, Udtræksenhed, Grenreoler, Trælagringsreoler, Lagerreoler, Påkøringsbeskyttelse, Stålvægge, Mobile Reoler, Garderobeskabe, Plastkasser, Lageropmærkning, Stålfoldedøre og Arbejdspladsudstyr.



Mosetoften 3 · 8722 Hedensted  
Tlf. +45 7589 0555 · Fax. +45 7589 9055  
wica@wica.dk · www.wica.dk

## Fleksibilitet udover det sædvanlige

FLEXILANE-teknologi (System Birle) har gennem en årrække revolutioneret markedet for førerløse transportsystemer, og FLEXILANE præsenterer sig da også i sit nyeste produkt design som specialist indenfor VGV-køretøjer. Udover lifte tilbyder FLEXILANE også FLEXILANE traktor og carrier 1 og carrier 2 - en "flåde" af køretøjer med overbevisende teknologiske og økonomiske fordele.

FLEXILANE liften udmærker sig ved sin genialt enkle konstruktion og systematik. På det ønskede transportområde anbringes en 30 mm bred stregmarkering midt på køresporet (se foto nedenfor), og selv ved en ringe grad af kontrast virker den optiske sporføring præcist. Dette sørger CCD-Pilot-styresensoren for, som i øvrigt har været gennemprøvet i mere end 400 VGV-systemer.

Omdrejningspunktet i FLEXILANE lifteteknik er transponder-målstyringssystemet. På et hvilket som helst forudbestemt mål eller drejepunkt placeres en transponder i køresporet. Dette foretages enkelt, hurtigt og billigt. En simpel 5 mm boring, ca. 4 cm dyb giver plads nok til transponderen. Denne sender et signal til transponderdatabanken, hvorved de forudprogrammerede køre- og bevægelsesforløb foretages. Automatisk pallehåndtering, ventetider, temposkift, gaffelbevægelser og yderligere fuldautomatiske bevægelser er præcist forudbestemt af de indlagte parametre. Ønskede ændringer i logistikken realiseres hurtigt og enkelt. Dette gælder også ved drejninger og krydsninger i sporføringen.

FLEXILANE er et system, der kan betale sig. For brugeren er det efter en forudgående introduktion let selv at programmere systemet. Hele styreteknikken i FLEXILANE-liften er kompakt. Med en last på 1.000 kg og en drivkraft på 24 volt kører liften i gennemsnit ca. 8 timer pr. opladning. Denne gennemsnitlige værdi ændres naturligvis ved merbelastninger.

VGV-liften byder på endnu en fordel. Ud over sin funktion som VGV-lift kan den nemlig også fungere som en almindelig manuel palleløfter. Også her beviser FLEXILANE sin fleksibilitet, idet den altså kan veksle fra en manuel/semiautomatisk blandingsdrift til et fuldautomatisk transportudstyr.

FLEXILANE  
Visual Guided Vehicles

Sammenlignet med andre førerløse transportsystemer har FLEXILANE med sin teknik sine egne helt unikke og bemærkelsesværdige kendetegn. FLEXILANE installeres enkelt, hurtigt og sikkert. Med den komplette drifts- og styringsteknologi placeret kompakt i maskinen gøres det muligt for brugeren efter installation og introduktion selv at programmere systemet. Dette betyder uafhængighed og minimale følgeomkostninger.

FLEXILANE-flåden består af fire stærke VGV-køretøjer: VGV-liften, der automatiserer palletransporten. VGV-traktoren, som er et selvkørende bagaksel-drevet trækkøretøj med transportlast på op til 2 tons. VGV carrier 1 og 2, som er selvstændige transportkøretøjer med en lasthøjde på kun 30 cm. De egner sig eksempelvis til kommissionerings- og montagelinier. Deres bæreevne/løftekraft ligger mellem 500 og 1.000 kg.

Således dækker FLEXILANE med sine køretøjer alle individuelle krav til automatiske transportsystemer. Udover høj kvalitet byder FLEXILANES køretøjer også på lang levetid, fleksibilitet og bemærkelsesværdige pris- og ydelsesforhold.

Spørg vores specialister. De vil i detaljer kunne rådgive dig om de gevinst- og rationaliserings-muligheder, som FLEXILANE med sine køretøjer kan byde på.

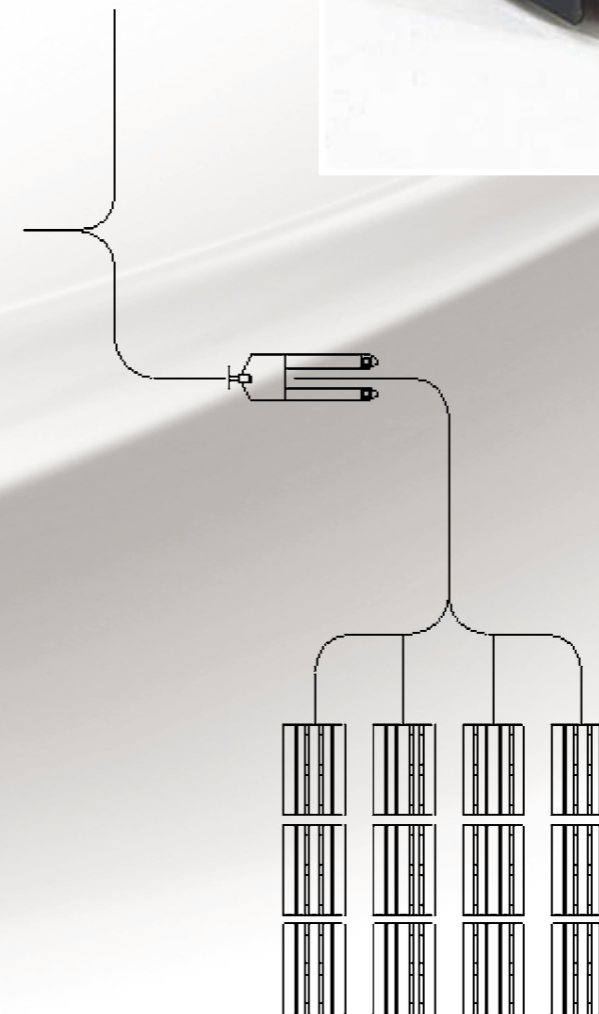
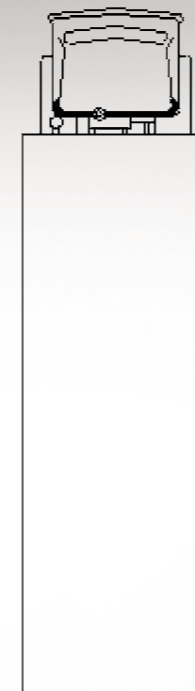
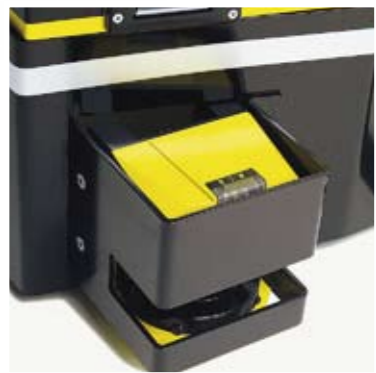

Klik ind på [www.flexilane.dk](http://www.flexilane.dk) og få flere informationer